

Istruzioni per la realizzazione delle immagini da proiettare.

Questo documento vi aiuterà nella realizzazione delle immagini da proiettare con il vostro proiettore MULTILOGO. I consigli che seguiranno sono il frutto dei nostri test.

Il proiettore pubblicitario MULTILOGO può proiettare immagini stampate su:

- diapositive
- lucidi per stampante laser e a getto di inchiostro.

Questa duplice possibilità offre all'utente di scegliere il supporto più adatto alle proprie proiezioni in termini di risoluzione grafica e costo di realizzazione.

Si consiglia l'utilizzo della diapositiva quando si voglia realizzare:

- la proiezione di immagini di tipo fotografico o comunque ad alta risoluzione
- la proiezione continuata nel tempo di un'immagine, questo infatti può giustificare la sopportazione del maggior costo di realizzazione della diapositiva rispetto al lucido.

Si consiglia l'utilizzo della lucido per stampante quando si voglia realizzare:

- la proiezione di immagini a prevalente grafica vettoriale: scritte, logo, immagini stilizzate o comunque a non alta risoluzione.
- la proiezione estemporanea di immagini.
- la proiezione di immagini con bassi costi di realizzazione.

Consigli per la realizzazione di immagini su diapositiva.

DIMENSIONI FISICHE DELLA DIAPOSITIVA

I proiettori pubblicitari T.L.S. permettono di proiettare immagini di dimensione massima: 35 x 24 millimetri. Queste dimensioni rispecchiano lo standard delle diapositive realizzate su pellicola da 35 mm. (Vedi Fig. 1)

Qualora si utilizzi una diapositiva è sufficiente smontare la diapositiva dal suo eventuale telaietto ed inserirla nella ruota porta immagini.

CONSIGLI PER LA REALIZZAZIONE DELLE DIAPOSITIVE DA FILE

Per la realizzazione professionale di diapositive occorre rivolgersi ad uno studio fotografico di fiducia.

Qualora si intenda realizzare una diapositiva partendo da un'immagine propria occorre utilizzare un buon software grafico (Adobe Photoshop o similare) che permetta di realizzare un'immagine su file avente le seguenti caratteristiche:

- risoluzione grafica: 3000 dpi o 6000 dpi (1)
- dimensioni di stampa : larghezza 35 mm, altezza 24 mm
- tipo di file: .TIFF

Note: (1) le risoluzioni indicate sono quelle comunemente utilizzate dalla fotografia chimica, qualora disponiate di un'immagine di risoluzione più bassa è sempre comunque possibile realizzare la diapositiva del vostro file,

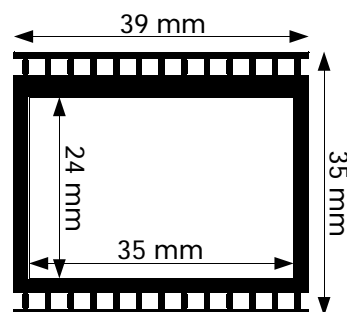

in alto: Fig. 1
Dimensioni standard di una diapositiva su pellicola da 35mm

Consigli per la realizzazione di immagini su lucido per stampante

MULTI LOGO

DIMENSIONI FISICHE DEL LUCIDO PER STAMPANTE

I proiettori pubblicitari T.L.S. permettono di proiettare immagini di dimensione massima: 35 x 24 millimetri. Queste dimensioni rispettano lo standard delle diapositive realizzate su pellicola da 35 mm. (Vedi Fig. 1)

Qualora si intenda realizzare un'immagine su lucido per stampante è necessario realizzare un'immagine avente le seguenti dimensioni: (Vedi Fig. 2)

- dimensioni interne dell'immagine proiettata:

- larghezza 35 mm
- altezza 24 mm

- dimensioni esterne del supporto:

- larghezza 39 mm
- larghezza 35 mm

In pratica l'immagine va disegnata all'interno del rettangolo 35x24 mm, mentre il lucido va ritagliato lungo il rettangolo 39x24 mm. Questo permette di realizzare il bordo esterno che permetterà il montaggio dell'immagine sulla ruota porta immagini. (Vedi esempi della fig. 3)

CONSIGLI PER LA REALIZZAZIONE DEI LUCIDI

Qualora si intenda realizzare un lucido partendo da un'immagine propria occorre utilizzare un buon software grafico (Adobe Photoshop o similare) che permetta di realizzare un'immagine su file avente le seguenti caratteristiche:

- risoluzione grafica: 300 dpi
- dimensioni di stampa : larghezza 35 mm, altezza 24 mm
- tipo di file: .TIFF

In fase di stampa:

- inserire il lucido nella stampante, il lato stampabile è quello che presenta una leggera patina ruvida. Fare attenzione a non toccare eccessivamente il lucido con le dita, infatti questo può danneggiare il lucido e compromettere la qualità della stampa.

- si consiglia di utilizzare lucidi del Tipo BUFFETTI (venduti presso tutti i rivenditori Buffetti in Italia) (1).

- Stampare l'immagine realizzata a 300 dpi settando tra le preferenze di stampa: stampa a 720 dpi.

Note:

(1). La scelta di questo tipo di lucido deriva dai test effettuati, i quali hanno messo in evidenza la buona qualità di questo prodotto, che inoltre è solitamente venduto a singolo foglio e non a confezione multipla. Solitamente il costo si aggira intorno alle 1.500 lire. E' possibile stampare su ogni lucido per stampante in commercio.

(2). Questo procedimento permette di imprimere sul lucido una maggiore quantità di inchiostro ottenendo una migliore qualità dell'immagine.

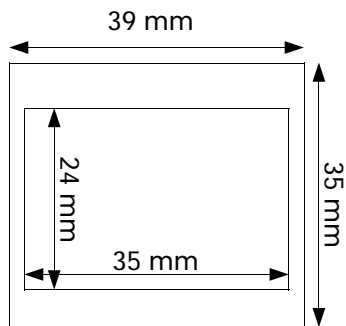

In alto: Fig. 2
Dimensioni lucido per stampante

In basso: Fig. 3
Esempi di realizzazione. Ritagliare lungo il bordo esterno.



&



&

In basso: Fig. 4
Grafico rapporto distanza/dimensioni immagine.

